

Die CMT ist ein flexibel konfigurierbares System zum Aufrichten, Befüllen und Verschließen von offenen oder geschlossenen Faltschachteln und ist für hohe Leistungsanforderungen ausgelegt. In der Produktzuführung sind bis zu 1.000 Produkte pro Minute möglich; der maximale Output beträgt bis zu 200 Kartons pro Minute (abhängig u. a. von Produkt, Packstil und Format). Das System eignet sich für Anwendungen, in denen Artikel präzise vorgruppiert und in Display-Faltschachteln eingesetzt werden, insbesondere in der Süßwaren- und Nahrungsmittelindustrie. Die Kartons werden aus dem flachen Zuschnitt aufgerichtet und mit staufähigen oder nicht staufähigen Produkten in der gewünschten Packformation befüllt. Durch den modularen Aufbau unterstützt die CMT verschiedene Layoutvarianten.

Funktions- und Konstruktionsmerkmale

- > Ausgelegt auf hohe Gesamtanlageneffektivität (OEE)
- > Schnelle und reproduzierbare Formatumstellung
- > Vertikaler Startup nach Formatumstellung
- > Einstellungen sind speicher- und wiederabrufbar und damit weitgehend reproduzierbar
- > Konzipiert für zuverlässigen Betrieb sowie hohe Anlagenverfügbarkeit und effiziente Prozesse
- > Kleiner Footprint bei Auslegung für hohe Leistung
- > Flexible Umsetzung unterschiedlicher Verpackungsdesigns/Packstile
- > Smart Infeed: Hochleistungszuführung zur stabilen Produktübergabe
- > Weitgehend werkzeuglose Format- und Gurtwechsel
- > Gute Wartungs- und Reinigungszugänglichkeit der Arbeitsbereiche
- > Wartungsoptimiertes Konzept zur Unterstützung längerer Reinigungs- und Serviceintervalle

> Packaging your ideas...



Loesch Verpackungstechnik GmbH + Co. KG • www.loeschpack.com
Industriestrasse 1 • 96146 Altendorf/Germany • sales@loeschpack.com

Komplette Verpackungsanlagen
Zuführen, Verteilen und Speichern
HFFS-Schlauchbeutelssysteme
Falteinerschlagmaschinen
Kartoniersysteme
Sondermaschinen

Schokolade
Kaugummi & Süßwaren
Kekse & Waffeln
Müsli- & Proteinriegel
Pharma
Food & Non-Food



LoeschPack easyMI für einfache und nutzerfreundliche Bedienbarkeit

Abgabeleistung: bis zu 200 Kartons pro Minute



Zuführleistung: bis zu 1.000 Produkte pro Minute

Schnelle und einfache Formatwechsel, vertikaler Startup

Viele verschiedene Layoutvarianten



Die Karton-Varianten: Die Präsentationsrichtung wird durch das Zuschnittslayout vorgegeben: Ein- oder mehrlagig, ein- oder mehrreihig. Daraus ergibt sich die Orientierung der Produkte im Karton.

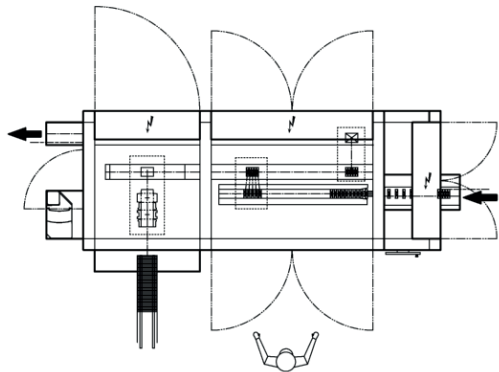

Variante 1

Inline Hochleistungszuführung

Je nach Primärverpackungsart werden die Produkte gedreht oder ungedreht Inline in den Racetrack des Kartonierers zugeführt.

Ein- oder zweibahnige Inline Zuführung für flach liegende oder hochkant stehende Produkte möglich.

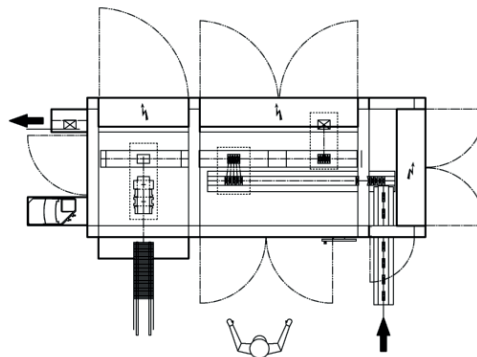

Variante 2

90° Zuführung

Ein oder zweibahnige Zuführung: für jede Zuführung ein Racetrack. Zuführrichtungen beliebig kombinierbar.

Ein- oder zweibahnige 90° Zuführung für flach oder hochkant stehende Produkte möglich.

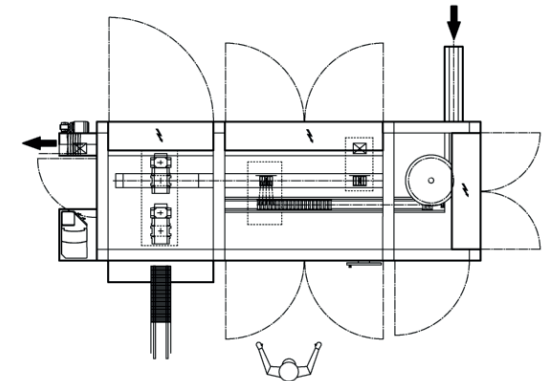

Variante 3

Transformation wheel

Das Transformation Wheel ermöglicht deutlich höhere Geschwindigkeiten bei der 90° Zuführung.

